

Trambolina sa zaštitnom mrežom

Uputstvo za montažu

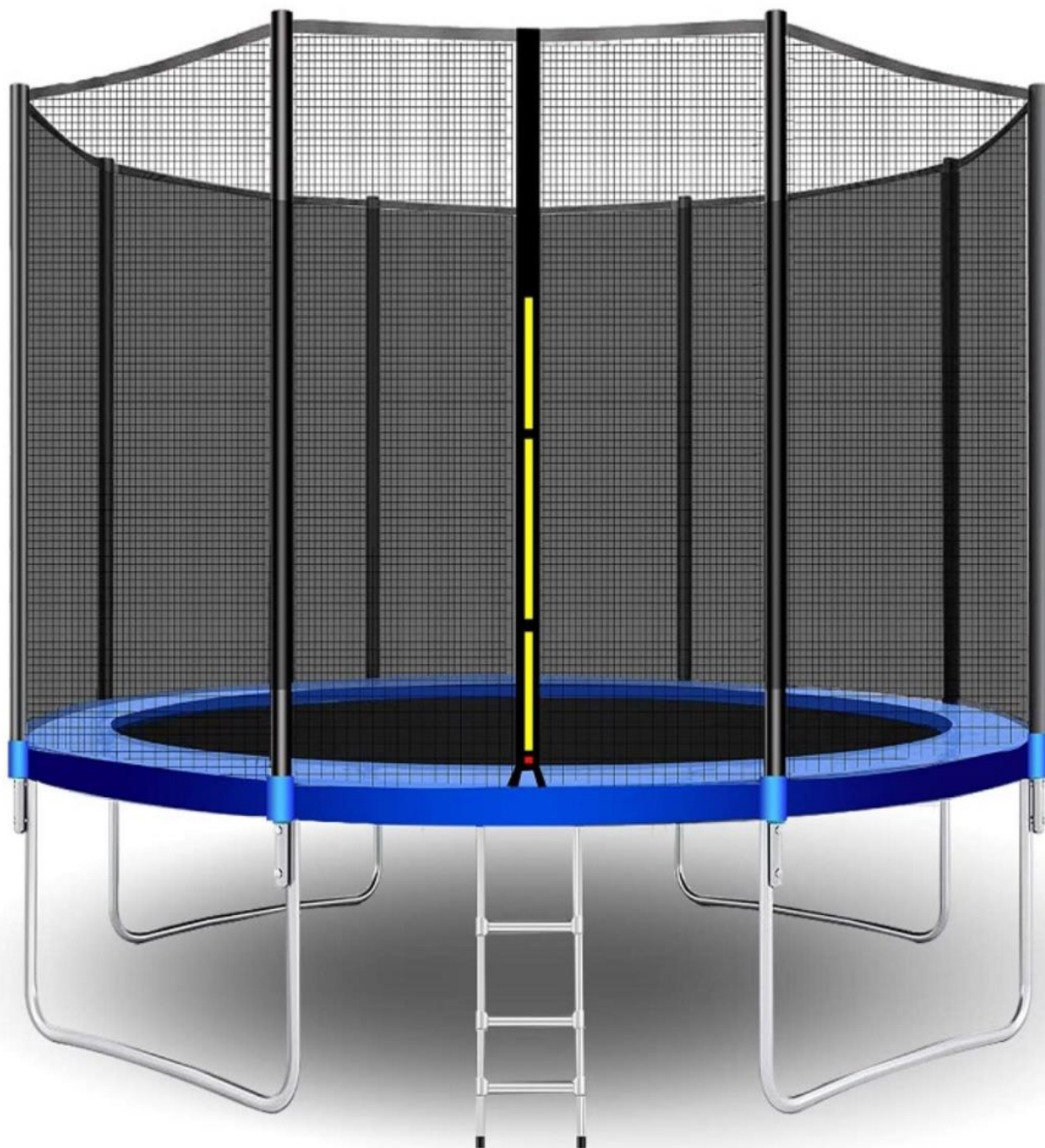

UPOZORENJE! Pročitati uputstvo pre montaže i korišćenja tramboline.



Upozorenje! Nije namenjeno za decu mlađu od 3 godine!

VAŽNE INFORMACIJE

- UPOZORENJE! NEOPHODAN STALAN NADZOR ODRASLE OSOBE.
- Preporučljivo za decu uzrasta od 6+ godina.
- Nije namenjeno za prevrtanje u pravljenje salta – prevrtanje može prouzrokovati ozbiljne povrede.

UPOZORENJA!

- ✧ Nije namenjeno deci mlađoj od 3 godine zbog sitnih delova i opasnosti od gušenja.
- ✧ Trambolina je namenjena isključivo za upotrebu na otvorenom prostoru.
- ✧ Namenjena je za korišćenje od strane jedne osobe u istom trenutku zbog opasnosti od sudara.
- ✧ Uvek zakopčati otvor na mreži pre skakanja.
- ✧ Skakati bez obuće.
- ✧ Ne koristiti trambolinu kada je mokra.
- ✧ Isprazniti džepove i ruke pre skakanja.
- ✧ Uvek skakati sredinom tramboline.
- ✧ Ne treba jesti tokom skakanja. Nije preporučljivo skakati odmah nakon obroka.
- ✧ Ne iskakati pri izlasku.
- ✧ Zaštititi trambolinu i ne koristiti je po jako vetrovitom vremenu.
- ✧ Trambolinu treba da montira odrasla osoba prateći data uputstva, a nakon toga je treba proveriti i testirati pre prvog korišćenja.
- ✧ Ograničiti vreme upotrebe tramboline (praviti redovne pauze).

SAVETI

- ✧ Trambolina nije predviđena za ukopavanje u zemlju.
- ✧ Trambolina mora biti postavljena na ravnu površinu, udaljenu najmanje 2m od bilo kojih konstrukcija i prepreka kao što su: ograda, garaža, kuća, visoke grane, štrik, električni kablovi i slično.
- ✧ Trambolinu ne treba postavljati na beton, asfalt ili bilo koju drugu tvrdu površinu, niti u blizini instalacija kao što su bazeni, ljuljaške, tobogani, penajlice i slično.
- ✧ Svaku prepravku napravljenu od strane samog korisnika na trambolini (na primer dodavanje opreme) treba sprovesti u skladu sa uputstvima proizvođača.
- ✧ Proveriti mrežu na trambolini pre svake upotrebe.
- ✧ Ako se koriste merdevine za ulaz, treba ih skloniti kada se trambolina ne koristi.
- ✧ Pre korišćenja uveriti se da nema dece, životinja ili nekih fizičkih prepreka ispod tramboline.
- ✧ Ući na trambolinu samo kroz, za to predviđeni, ulaz na mreži. Pobrnuti se da je mreža sigurno zatvorena pre upotrebe.
- ✧ Ne odbijati se o mrežu namerno kako ne bi popustila.
- ✧ Na trambolinu i mrežu stavljati isključivo samo opremu koju je odobrio proizvođač.
- ✧ Uvek skačite sredinom tramboline i vežbajte tehnike skakanja bezbedno, uz nadzor odrasle osobe.

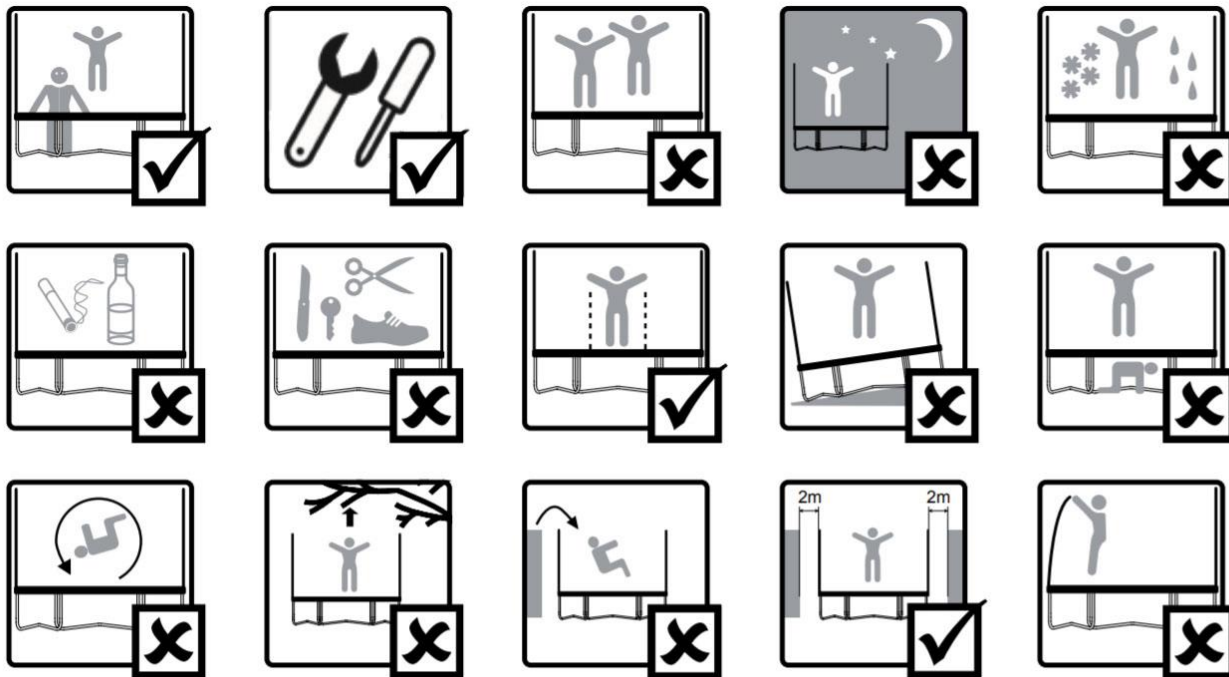

UPUTSTVO ZA MONTAŽU I ODRŽAVANJE

- ✧ Obratiti pažnju da je potrebno izvršiti proveru i održavati glavne delove (okvir/ram, opruge, podloga za skakanje i mreža) na početku svake sezone, kao i u redovnim intervalima od dve nedelje. Upozorenje: Trambolina može postati opasna za upotrebu ukoliko se ove provere ne izvrše
- ✧ Proveriti da li su svi šrafovi i matice čvrsto zategnuti i dotegnuti ih po potrebi.
- ✧ Proveriti da li svi spojevi opruga i dalje stoje čvrsto kako se ne bi otkáčili tokom korišćenja.
- ✧ Proveriti sve zaštitne obloge i oštre ivice i zameniti ih ako je to potrebno.
- ✧ Sačuvati uputstvo za upotrebu.
- ✧ Trambolina treba biti ojačana kako bi se prilikom vetrovitih uslova sprečilo pomeranje usled jakog vetra (npr. pomoću postavljanja čeličnih ojačanja ili pomoću tereta kao što je vreća peska) i/ili mrežu i podlogu skloniti kako je vetar ne bi oduvao.
- ✧ Tokom zimskog perioda veće količine snega i izrazito niske temperature mogu oštetiti trambolinu. Preporučuje se čišćenje snega i odlaganje podloge i mreže u zatvoreni prostor.
- ✧ Proveriti da li su podloga, okvir, mekane površine i mreža bez oštećenja.
- ✧ **NAPOMENA:** Vremenom sunčevi zraci, kiša, sneg i ekstremne temperature smanjuju jačinu podloge, mreže i drugih mekanih elemenata.
- ✧ Uverite se da su svi pričvršćivači i držači pravilno pričvršćeni pre upotrebe tramboline!
- ✧ Trambolinu i mrežu treba spakovati u zimskom periodu. Proverite da li su svi delovi suvi i bezbedno spakovani. Čuvati na suvom mestu kako bi se održala dugotrajnost proizvoda. Uvek budite svesni habanja usled vetra i ekstremnih vremenskih uslova.
- ✧ Preporučuje se obezbeđivanje tramboline pri jakom vetru. Privezati trambolinu konopcima, sa donje strane, na minimum tri tačke.
- ✧ Ne pričvršćujte noge tramboline jer se mogu iskriviti i oštetiti trambolinu. Po potrebi demontirajte ili sklonite trambolinu. Može doći do velike opasnosti, ako trambolina nije obezbeđena usled jakog vetra.
- ✧ Ako se trambolina ne koristi u kraćem vremenskom periodu, da bi se izbeglo oštećivanje podloge za skakanje, prouzrokovano opadanjem lišća i granja, preporučuje se korišćenje zaštitnog prekrivača. Kada se trambolina ne koristi duži vremenski period (na primer tokom zime) preporučuje se odlaganje tramboline na suvo mesto kako bi se obezbedila dugotrajnost proizvoda.

UPUTSTVO ZA POMERANJE



Slika 1

Slika 2

Slika 3

MOLIMO PRIČITATI UPUTSTVO PRE MONTIRANJA TRAMBOLINE. NEPRAVILNO MONTIRANJE ĆE OŠTETITI OKVIR TRAMBOLINE.

- ✧ Postaviti trambolinu na ravno tlo. Neravne površine mogu prouzrokovati krivljenje okvira tramboline (Slika 1).
- ✧ Uveriti se da su svi šrafovi zategnuti pre postavljanja opruga. Preskakanjem ove instrukcije može doći do krivljenja okvira.
- ✧ Nemojte odupirati svoju nogu o nogu tramboline prilikom stavljanja opruge, može doći do krivljenja okvira (Slika 2).
- ✧ Prilikom montiranja opruga nemojte opterećivati samo jednu stranu tramboline jer usled neravnomerne nategnutosti može doći do krivljenja okvira (Slika 2).
- ✧ Ako se okvir iskrivi, nemojte paničiti jer je ram dizajniran tako da bude fleksibilan. Pritisnite deo koji se iskrivio uz nečiju pomoć i okvir će se ispraviti (Slika 3).
- ✧ Pomeranje tramboline: Ako treba pomeriti trambolinu, to treba da učine najmanje dve osobe, držeći je horizontalno i lagano je podižući. Po potrebi trambolina se može premeštati. Da rastavite trambolinu pratite ova uputstva, obrnutim redosledom.
- ✧ U slučaju pomeranja tramboline, u tome treba da učestvuju najmanje dve osobe. Sve tačke povezivanja treba obezbediti uvijanjem u traku otpornu na sve vremenske uslove, poput streč trake. Ovo će sačuvati okvir netaknutim tokom pomeranja i sprečiti sve tačke povezivanja da se pomeraju i otkacinjaju. Kada pomerate trambolinu, treba je podignuti lagano sa zemlje i držati je horizontalno sa zemljom. Za bilo koju drugu vrstu pomeranja, rasklopiti trambolinu.

OSNOVNE VEŠTINE SKAKANJA NA TRAMBOLINI

Osnovni skok

1. Počnite iz stojećeg položaja.
2. Zamahnite rukama napred ka gore kružnim pokretom.
3. Spojenih stopala usmerite prste ka dole dok ste u vazduhu.
4. Držite razmak između nogu od oko 30cm, kada doskakujete na podlogu.

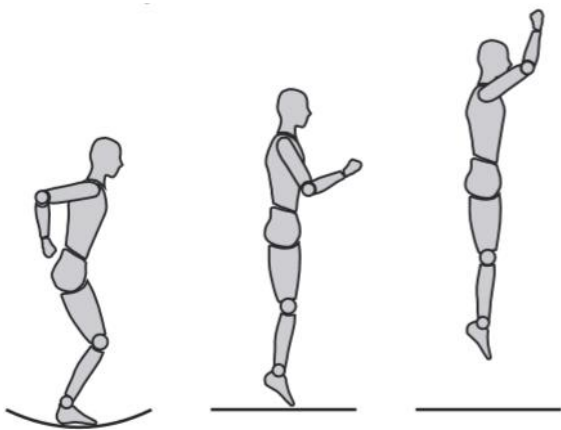

Skok na kolena

1. Počnite iz stojećeg položaja.
2. Doskočite na kolena držeći leđa i telo u uspravnom položaju.
3. Vratite se nazad u uspravan položaj.

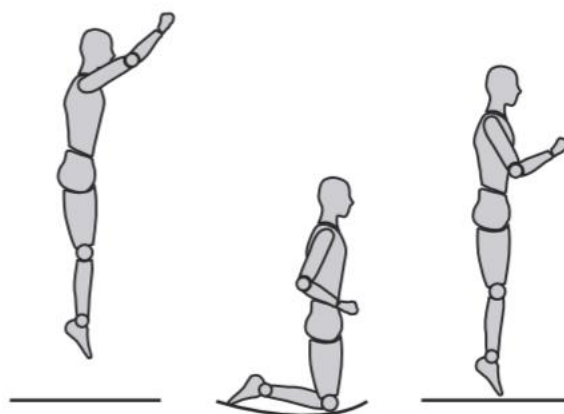

Skok u sed

1. Doskočite u sedeći položaj nogama paralelnim sa podlogom.
2. Stavite ruke na podlogu iza kukova.
3. Odgurnite se rukama kako biste se vratili u uspravan položaj.

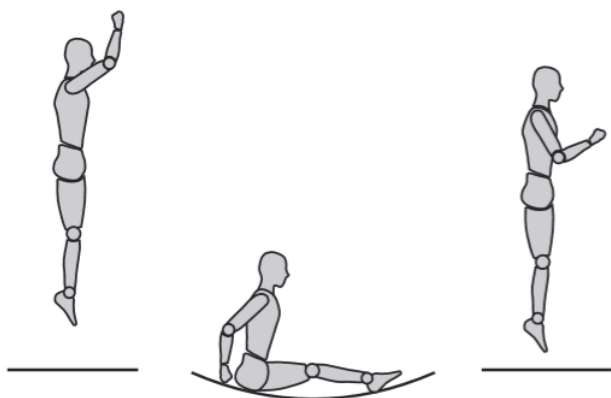

„Horizontalni” skok

1. Počnite niskim skokom i doskočite na podlogu u ležećem položaju.
2. Držite glavu podignutu a ruke ispružite ispred.
3. Odgurnite se rukama kako biste se vratili u uspravan položaj.

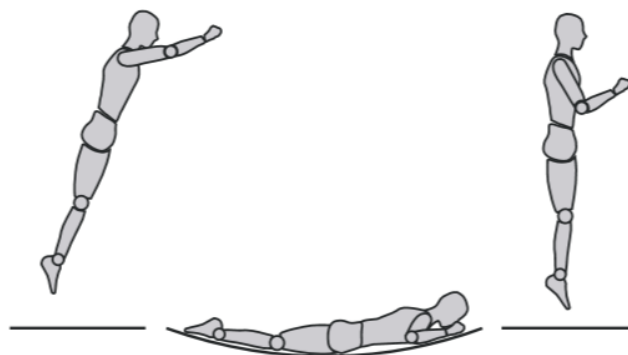

Za dalje razvijanje svojih veština skakanja kontaktirajte sertifikovanog instruktora skakanja na trambolini.









Pročitati uputstvo pre nego što započnete sa montažom trampoline.



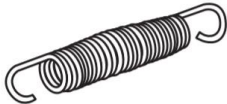
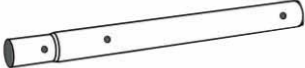

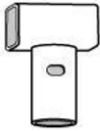

Pogledajte tabelu ispod sa opisom i numerisanjem delova.

Proverite da li imate sve delove sa liste. Ukoliko vam nedostaje neki deo kontaktirajte prodavca.

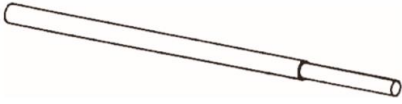
Koristite rukavice kako ne biste prikleštili ruku tokom montaže. Kada budete spremni da počnete, pobrinite se da imate dovoljno čistog i suvog prostora za montažu.

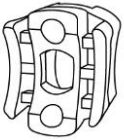
DEO 1: LISTA SA DELOVIMA ZA MONTAŽU TRAMBOLINE

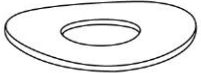
Predmet	Deo	Slika	183cm	244cm	305cm	366cm
A	Prekrivač okvira		1	1	1	1
B	Podloga za skakanje		1	1	1	1
C	Gornja šina		6	6	6	8
D	Opruga		36	42	54	64
E	Nogica		6	6	6	8
F	W-nogica		3	3	3	4
G	Alat za oprugu		1	1	1	1
H	T-spojnica		6	6	6	8
I	Šraf		6	6	6	8
J	Šrafciğer		1	1	1	1
K	Zaštitna mreža		1	1	1	1

L	Donja šipka		6	6	6	8
M	Gornja šipka		6	6	6	8
N	Obloga za šipke		12	12	12	16
O	Plastični podmetač		12	12	12	16
P	Dugački šraf		12	12	12	16
Q	Ključ		1	1	1	2
R	Podloška		12	12	12	16
S	Matica		12	12	12	16

PAŽNJA: Preporučuje se da trampolinu montiraju 2, dobro fizički spremne, osobe. Nosite odgovarajuću obuću i držite ravnotežu kako ne biste pali. Nepoštovanje uputstva može dovesti do ozbiljnih povreda.

Korak 1: MONTAŽA OKVIRA TRAMBOLINE

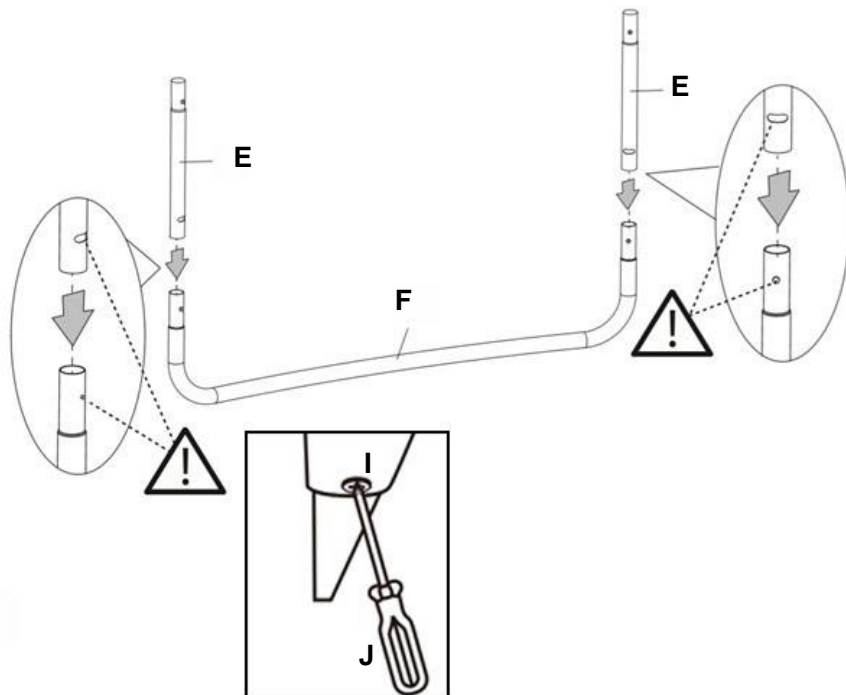

1. Pričvrščivanjem nogica (E) na W-nogicu (F), pomoću šrafa (I) i šrafcigera (J), formirajte konstrukciju u obliku slova „U“. Ponovite ovaj korak sa preostalim brojem navedenih elemenata, kako biste napravili ostale „U“ konstrukcije. Kada završite odložite u stranu.

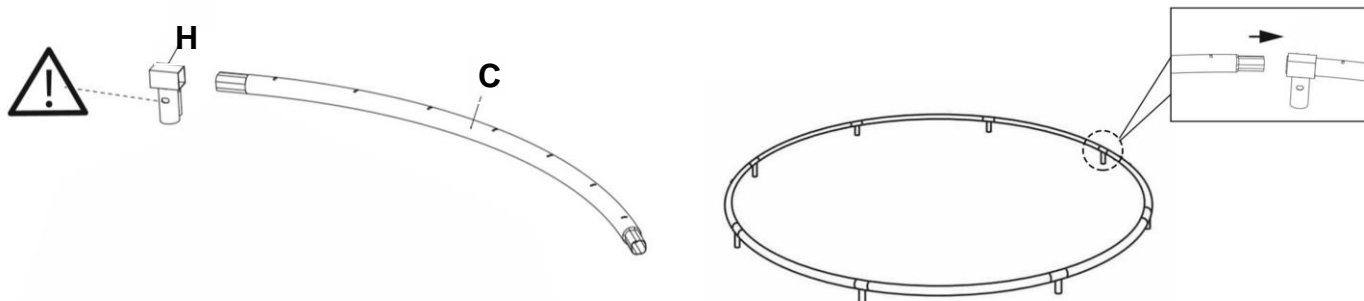

2. Počnite pričvrščivanjem gornjih šina (C) sa T-spojnicama (H) i tako sve dok ne formirate veliki krug.

Savet: Zatražite pomoć druge osobe ili iskoristite zid kako biste pružili malo otpora okviru da bi sve leglo na svoje mesto.

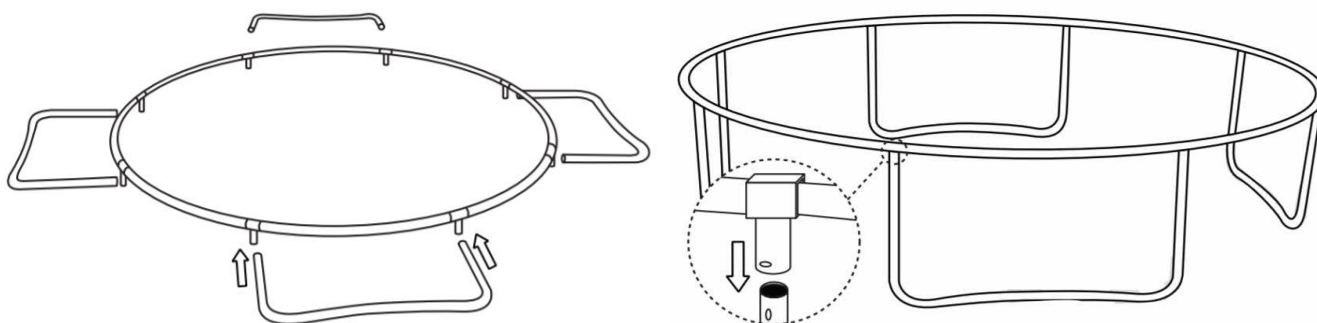

3. U ovom trenutku biće potrebne dve osobe kako bi montirali trampolinu. Jedna osoba će podizati ram u kružnom obliku, dok će druga osoba podići konstrukcije u obliku slova „U“ i povezati ih sa T-spojnicama. Uverite se da su sve spojnice pravilno povezane i da su otvori za šraf poravnati u liniju tj. da se poklapaju.

Korak 2: MONTAŽA PODLOGE



UPOZORENJE: Potrebne su dve osobe kako bi izvršile postavljanje svih opruga. Opruge prave veliki otpor kada se postavljaju, pazite da ne uštinete prste.

Uverite se da se otvori poklapaju.

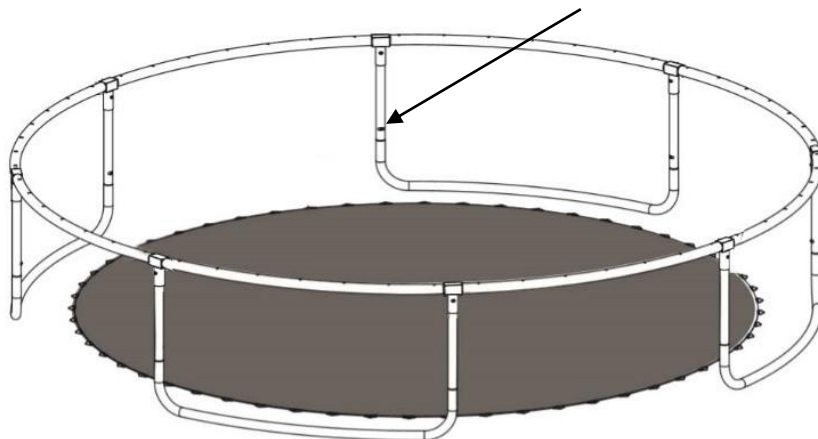

4. Postavite podlogu za skakanje (B) unutar okvira.

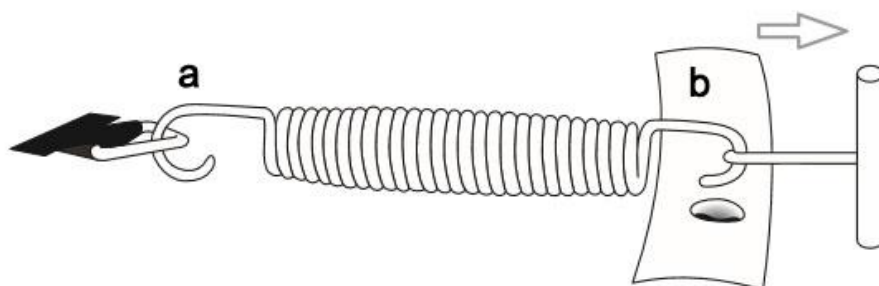

5. Uzmite oprugu (B) i stavite kuku „b“ na alat za oprugu (G), zatim stavite kuku „a“ opruge u zakačke koje se nalaze na podlozi za skakanje.

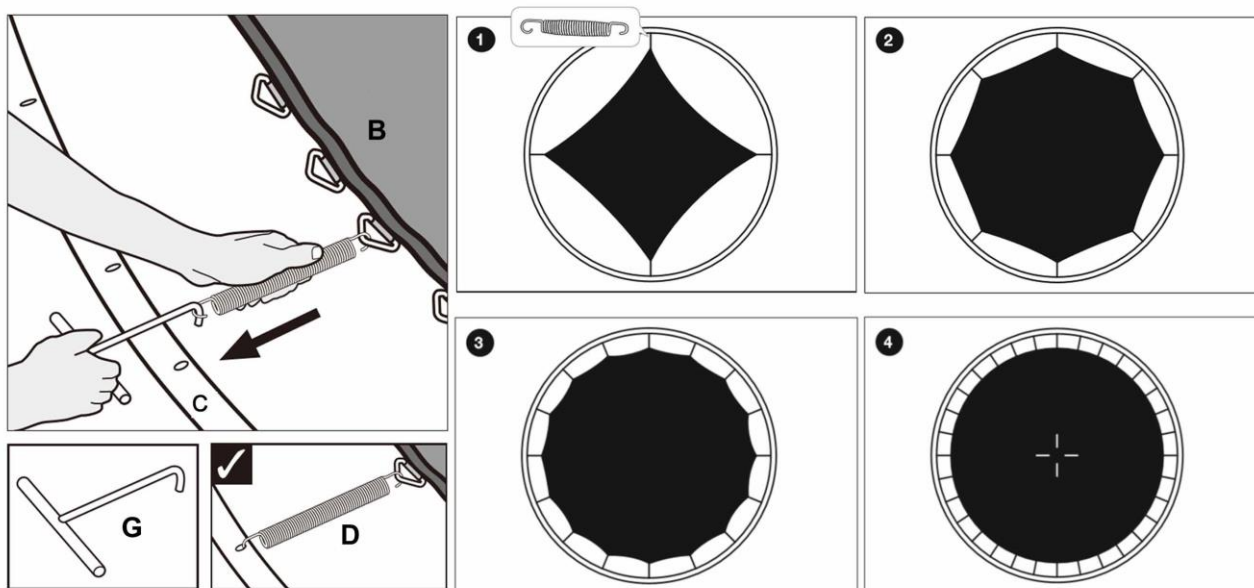

6. Držite alat za oprugu (G) preko i povucite oprugu prema gornjoj šini (C), kao što je prikazano na slici iznad; spustite kuku opruge u rupu okvira dok se ne zakači, dodatno je pogurajte ako kuka nije potpuno u rupi.



Važno:

Opruge moraju biti ispravno postavljene i potpuno umetnute u proreze na vrhu okvira.



DOBAR SAVET!

Postavljanje svake sledeće opruge mora se obaviti na suprotnoj strani okvira tj. unakrsno. To mora biti izvršeno na ovaj način kako bi zatezanje opruga bilo ravnomerno.

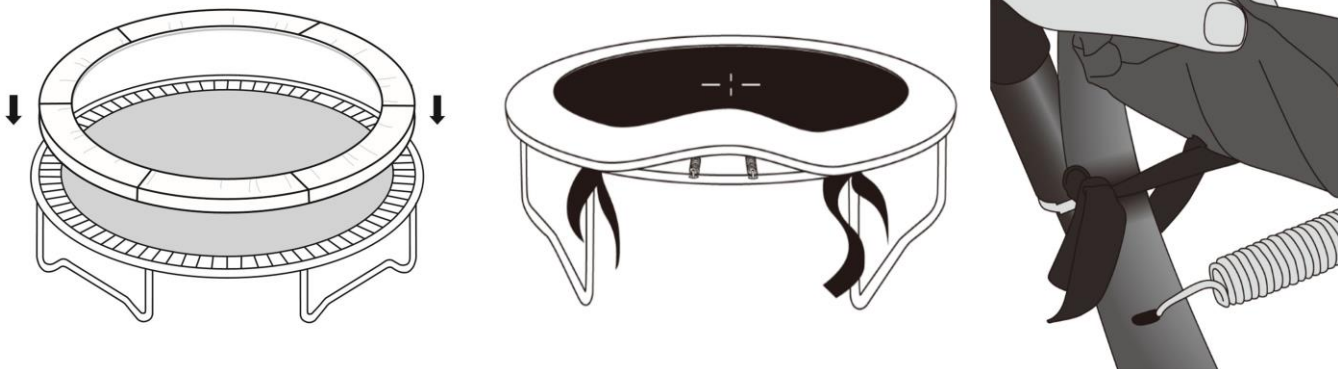

7. Postavite pokrivač okvira (A) na spoljnu ivicu, tako da prekrijete opruge. Obavezno pokrijte sve metalne delove.
8. Vežite traku koja se nalazi na donjoj strani pokrivača za okvir. **Ne vezujte trake za opruge.**

Korak 3: MONTAŽA STUBOVA TRAMBOLINE

9. Pričvrstite sve šipke na nogice kao što je prikazano na slici ispod. Neka vam neko pomogne tako što će stabilno držati okvir dok to radite. Prvo pričvrstite donju šipku (L) za okvir uz pomoć šrafa (P) i maticе (S) zajedno sa podloškom (R). Maticu pritegnite koristeći ključ (Q).

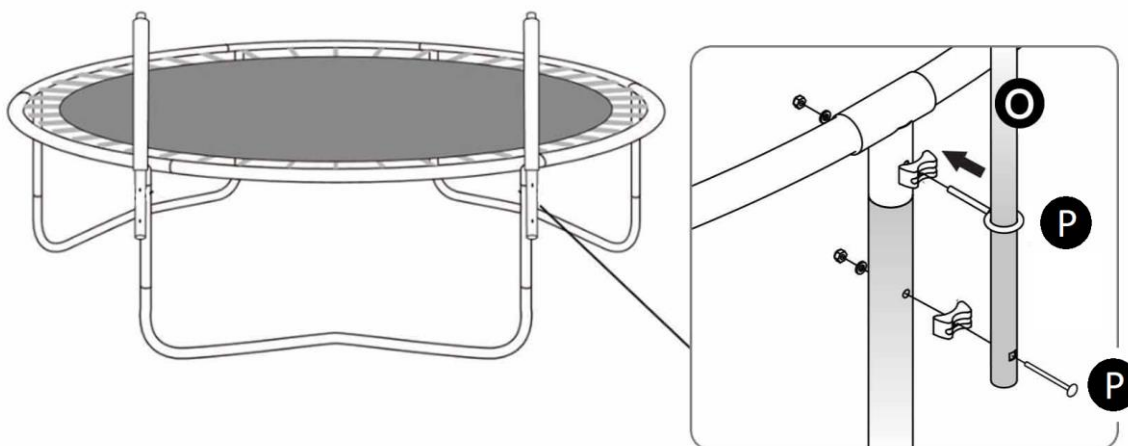

10. Sada učvrstite gornju šipku (M) za donju šipku (L), kao što je prikazano na narednoj slici. Učinite ovo sa svim setovima šipki.

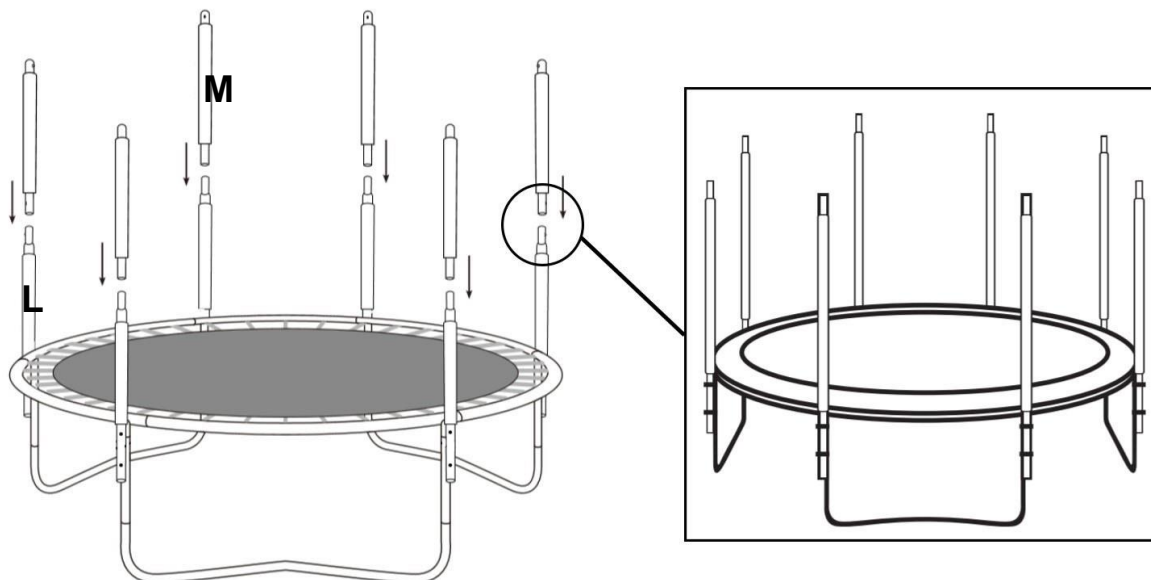

⚠ DOBAR SAVET!

Nakon sastavljanja stubova trampoline, proverite da li su svi zatvarači već ubačeni u gornji deo gornjih šipki (M), budući da su tako fabrički postavljene. Ukoliko nisu nađite ih u kutiji i postavite prema uputstvima sa slike ispod.

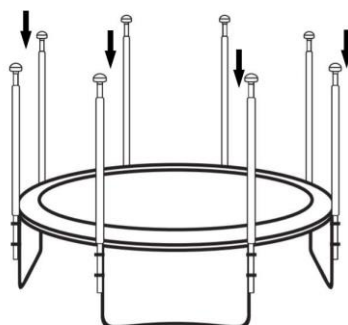

Korak 4: MONTAŽA MREŽE

11. Počnite sa stavljanjem zaštitne mreže (K) na stubove tako što ćete postaviti početak svake navlake dok ne bude izgledalo kao na slici 1. Navlačite svaku navlaku ravnomerno dok ne dođu do kraja kao na slici 2.

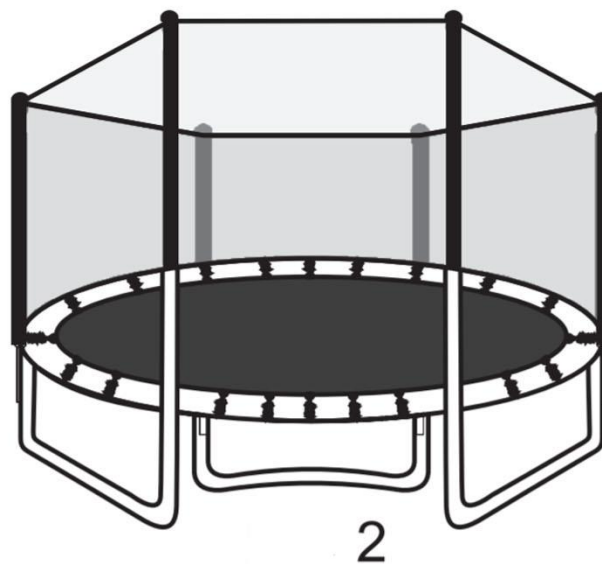
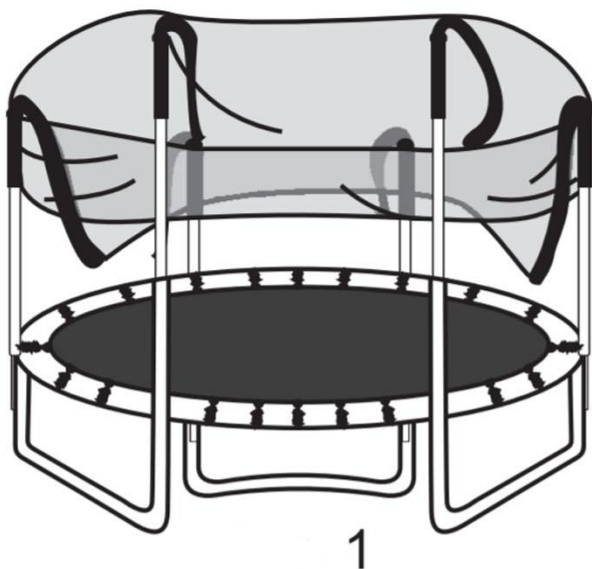

Korak 5: MONTAŽA DONJEG DELA

12. Zakačite donje kopče mreže na zakačke podloge, zakopčajte ih kao što je prikazano na slici ispod.

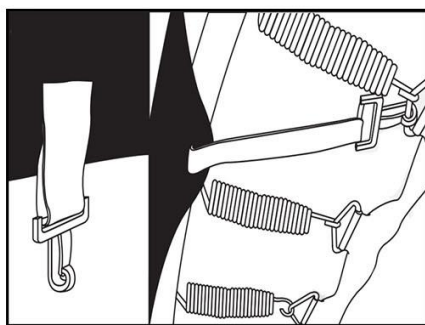
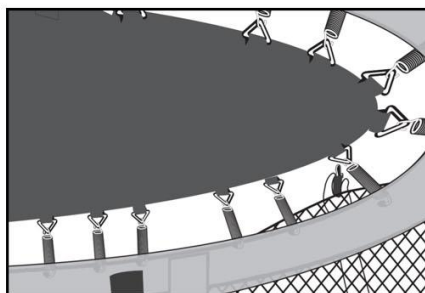
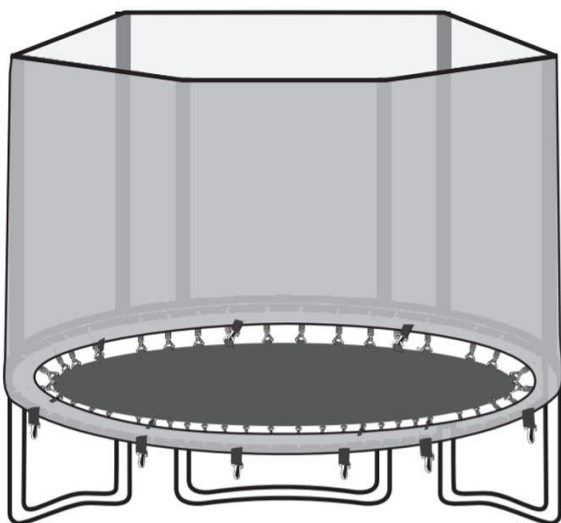

Korak 6: PROVERAVANJE

13. Važno upozorenje! Nakon montaže tramboline, važno je da izvršite sledeće provere:

- Proverite da li su svi šrafovi i matice stegnuti.
- Pogledajte ispod tramboline i proverite da li su sve opruge pravilno zakačene za zakačke koje se nalaze na podlozi.
- Proverite da li je čvrsto vezan prekrivač koji pokriva opruge i okvir .

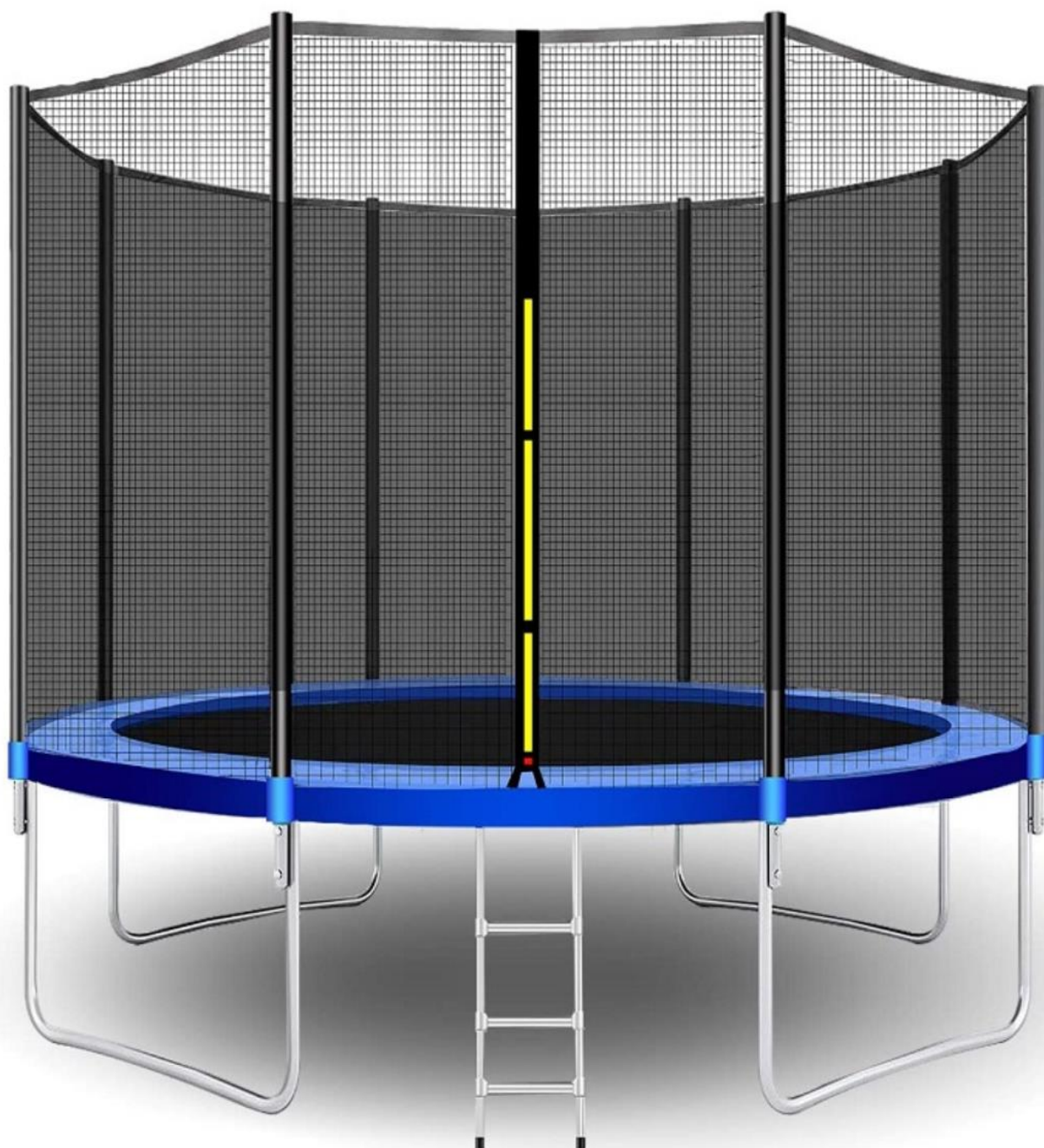

Vaša trambolina je gotova!